

**КОМУНАЛЬНЕ ПІДПРИЄМСТВО
«КЕРУЮЧА КОМПАНІЯ З ОБСЛУГОВУВАННЯ ЖИТЛОВОГО
ФОНДУ СВЯТОШИНСЬКОГО РАЙОНУ м. КИЄВА»**

*вул. Симиренка, 17 м. Київ, 03182 тел./факс (044)402-69-82
E-mail kk_svyatoshin@ukr.net Код ЄДРПОУ 39607507*

23.07.2021 № 107/56-1596

На № _____

Керівнику ОСН «Будинковий комітет
«Провулок Приладний, 8»

Костянтину ГЕРАСИМЮКУ
пров. Приладний, буд. 8, кв. 50
м. Київ, 03164

Про наміри спільної
реалізації проекту (програми)

Пане Костянтіне!

У комунальному підприємстві «Керуюча компанія з обслуговування житлового фонду Святошинського району міста Києва» розглянуто Ваш лист від 16.07.2021 № 103 (наш вхід. № 107/56/941 від 20.07.2021) щодо продовження другого етапу проекту: «Виготовлення та монтаж двох металевих хвірток, двох металевих розсувних воріт, металевого навісу над двома хвіртками, металевої конструкції для чотирьох сміттєвих контейнерів для подальшої можливості сортування сміття, відповідно до санітарних норм чинного законодавства України на прибудинковій території ОСН «Будинковий комітет «Провулок Приладний, 8» Святошинського району міста Києва» та повідомляємо.

Підприємство підтримує реалізацію другого етапу проекту: «Виготовлення та монтаж двох металевих хвірток, двох металевих розсувних воріт, металевого навісу над двома хвіртками, металевої конструкції для чотирьох сміттєвих контейнерів для подальшої можливості сортування сміття, відповідно до санітарних норм чинного законодавства України на прибудинковій території ОСН «Будинковий комітет «Провулок Приладний, 8» Святошинського району міста Києва» за умови облаштування його поза межами проходження охоронної зони зовнішніх інженерних мереж, дотримання чинного законодавства, зокрема державних будівельних норм, погодження місця встановлення та конструкції для контейнерів з КП «Київкомунсервіс» та згоди власників квартир (мешканців) житлових будинків № № 6, 8 у провулку Приладному з урахуванням меж земельних ділянок. Технічний звіт (кадастровий план з абрисом земельної ділянки) житлового будинку № 8 у провулку Приладному у

комунальному підприємстві «Керуюча компанія з обслуговування житлового фонду Святошинського району м. Києва» відсутній, зовнішні межі цієї земельної ділянки не визначені, є тільки схема прибирання прибудинкової території.

Після проведення робіт із реалізації цього проекту та введення його в експлуатацію, як об'єкту, виконавцю необхідно звернутися до Святошинської районної в місті Києві державної адміністрації з питання визначення балансоутримувача цього об'єкту.

З повагою

Заступник директора



Оксана ЧУМАК

1. Аплікативна форма проектів та програм міського конкурсу розвитку місцевого самоврядування

Дата заповнення аплікативної форми

06.07.2021

Аплікант: назва органу самоорганізації населення, юридична адреса.

Орган самоорганізації населення «Будинковий комітет «Провулок Приладний,8» у Святошинському районі міста Києва
03164, м. Київ, пров. Приладний,8.

Керівник проекту

Герасимюк Костянтин Анатолійович

Повна назва проекту

Продовження другого етапу проекту з встановлення двох хвірток, двох розсувних воріт в металевій огорожі вздовж периметру прибудинкової території, двох металевих навісів від природних опадів. Металевої конструкції для зберігання чотирьох смітєвих баків для подальшого сортування згідно до санітарних норм та чинного Законодавства України. Більш безпечного життя жителів багатоквартирного будинку, в межах території ОСН Святошинського району міста Києва.

Тривалість та вартість проекту, сума коштів, що запитується з місцевого бюджету

3 місяці (серпень - вересень - жовтень 2021 року), вартість 90.000 (дев*яносто тис. грн)

Стислий опис проекту

Упорядковані газони – це не тільки прикраса вулиць і скверів, а й суттєвий чинник постачання кисню і очищення повітря від шкідливих домішок, ерозії ґрунту, пилу, бруду від змивання на асфальтне покриття ґрунту після дощу та талого снігу, забруднення зливостоків. За час, що минув після встановлення першого етапу, відбулися значні зрушення у озелененні прибудинкової території подвір*я. На ділянках, де ніколи не було трави. Без насипання ґрунту, без висівання трави. Усе почало зеленіти. Дбайливими руками небайдужих

мешканців, у здовж усієї огорожі висаджені квіти, як однорічні так і багаторічні. Тепер їх ні тварини, ні люди не затоптують. Подвір'я прийняло більш затишний та охайний вигляд. Це видно по подвір'ях, будинків, що поруч.

Для того щоб з газонами навести лад необхідно:

1. розсувні ворота потрібні, щоб повністю обмежити доступ сторонніх осіб та несанкціонованому паркуванню стороннього автотранспорту, на прибудинкову територію будинку;

2. хвіртки необхідні для обмеження потрапляння сторонніх осіб на прибудинкову територію в межах діяльності ОСН «Будинковий комітет «Провулок Приладний, 8» у Святошинському районі м. Києва;

3. металева конструкція потрібна для розміщення смітєвих контейнерів для подальшого можливості у сортуванні сміття, як це вимагає Законодавство України;

4. металеві конструкції над хвіртками дозволить більш комфортно потрапляти до прибудинкової території, особливо підчас опадів. Снігу, дощу.

Конкурсній комісії
міського конкурсу проектів та
програм розвитку місцевого
самоврядування

2. ЗАЯВА

Просимо прийняти другий етап проекту (програми): «Виготовлення двох металевих хвірток, двох металевих розсувних воріт, металевого навісу над двома хвіртками, металева конструкція для чотирьох смітєвих контейнерів для подальшої можливості з сортування сміття, як це вимагає Законодавство України. На території ОСН Святошинського району міста Києва. Як було прописано у 2020р. підчас підготовки першого етапу проекту з встановленням металевої огорожі у здовж периметру прибудинкової території. Перший етап був успішно втілений у життя у листопаді 2020р.

До участі у конкурсі проектів та програм розвитку місцевого самоврядування.

Додатки:

1. Проект (програма) обсягом 13 стор. (1 оригінал, 1 копія).
2. Електронний варіант проекту (програми).

Керівник органу самоорганізації
населення, що подає проект
(програму)

в особі: Герасимюка Костянтина
Анатолійовича

Керівник проекту (програми)

в особі: Герасимюка Костянтина
Анатолійовича

Адреса: 03164, м. Київ,
Святошинський район, пров.
Приладний, 8
Контактний тел.:

Адреса: 03164, м. Київ,
Святошинський район, пров.
Приладний, 8
Контактний тел.:

Е-mail:

Е-mail:

«06» липня 2021 р.

«06» липня 2021 р.



3. ЗМІСТ ПРОЕКТУ (ПРОГРАМИ)

1.	Аплікативна форма	ст. 2
2.	Заява	ст. 3
3.	Зміст проекту (програми)	ст. 4
4.	Проект (програма)	ст. 5- 9
4.1.	Анотація проекту (програми)	ст. 5-6
4.2.	Докладний опис проекту (програми)	ст. 6- 9
4.2.1.	Опис проблеми, на вирішення якої спрямовано проект (програму)	ст. 6
4.2.2.	Мета та завдання проекту (програми)	ст. 7
4.2.3.	Технологія досягнення цілей	ст. 7-8
4.2.4.	План-графік реалізації заходів проекту (програми)	ст. 8
4.2.5.	Очікувані результати проекту (програми)	ст. 8-9
5.	Бюджет проекту (програми)	ст. 10
6.	Додатки	ст.11-13
	Додаток 1. Погодження балансоутримувача та згода взяти на баланс матеріально-товарні цінності, які планується придбати під час реалізації проекту.	ст.
	Додаток 2. Протокол про наміри спільної реалізації проекту (програми)	ст. 11
	Додаток 3. Інформація про партнерські організації	ст.12
	Додаток 4. Резюме керівника проекту (програми)	ст. 13

4. ПРОЕКТ (ПРОГРАМА)

4.1. Анотація проекту програми .

Назва проекту (програми): «Монтаж та встановлення двох металевих хвірток, двох розсувних металевих воріт, двох над хвіртками металевих захисних конструкцій, металевої конструкції для зберігання чотирьох смітєвих контейнерів для сортування сміття, згідно до Законодавства України. Такі дії забезпечать безпеку та більш комфортне проживання жителів багатоквартирного будинку, в межах території ОСН Святошинського району міста Києва».

Актуальність проекту (програми): Перевантаження міста автотранспортом, відсутність необхідної кількості місць для паркування змушує власників автотранспорту ставити авто на газони, що знищує зелені насадження та отруює відходами атмосферне повітря. Створює додатковий бруд та пил. Додаткове амортизаційне навантаження на поребрики та асфальтове покриття, особливо по краях дороги, що тягне за собою забруднення зливостоків.

Єдиний вихід з даної ситуації унеможлиблювати заїзд до підвір'я автотранспорту, що не належить мешканцям будинку на газони шляхом установки огорожі, закопування стовпчиків і посадка кущів та дерев. Тому по периметру багатоквартирного будинку, що є прибудинковою територією, що відноситься до нашого будинку заплановано встановлення огорожі, а тепер монтаж хвірток та розсувних воріт. Це II етап, що планується у 2021р.

Металева огорожа була встановлена довжиною 100м у 2020р. За сприянням КМДА. За адресою: провулок Приладний, 8. Всього 100 метрів, як додаток до існуючого бетонного паркану у 280 м, що був встановлений у 60-х роках ХХ ст. А другий етап, що подальшою можливістю встановлення розсувних воріт. Одні ворота основні. Інші це резервні та як пожежні. Виготовлення та монтаж двох металевих хвірток. Для потрапляння жителів на прибудинкову територію. А для зручності та комфорту над хвіртками металевий навіс. Від природних опадів. Також необхідна металева конструкція для зберігання чотирьох контейнерів для сміття. Для можливості сортувати непотріб, як це вимагає Законодавства України.

Перелік заходів проекту (програми): До заходів проекту (програми) відносяться:

1. розміщення замовлення на виготовлення двох розсувних воріт, двох хвірток, двох навісів над хвіртками від природних опадів, металевої конструкції для чотирьох смітєвих баків;
2. доставка усіх металевих конструкцій;
3. установка і монтаж усіх металевих конструкцій;
4. фарбування місць зварки;
5. облаштування тих місць газонів де були проведені монтажні роботи;
6. укласти договір з підрядною організацією на проведення монтажних

робіт (зварювальних робіт).

Очікувані результати проекту (програми): Результатом реалізації проекту (програми) буде:

1. поліпшення благоустрою прибудинкової території;
2. чистіше повітря для жителів;
3. звернення уваги громадськості до проблем збереження зеленої зони та екосистеми загалом, додаткове висадження плодкових, декоративних та вічнозелених рослин;
4. безпека самих жителів, завдячуючи додатковим рубежем контролю-доступу на прибудинкову територію, за яку що місяця сплачують жителі будинку;
5. унеможливити потрапляння сторонніх осіб на територію будинку, бродячих тварин, заїзду та несанкціанованому паркуванню сторонніх осіб.
6. безпека дітей під час перебування на дитячому майданчику та збереження майна від проявів вандалізму, дотримання санітарних норм на майданчику (не буде безпритульних тварин, унеможливлення аморальних дій асоціальних осіб з вживання спиртних напоїв);
7. безпека дітей під час перебування на дитячому майданчику на закритій прибудинковій території будинку.

Цільові групи проекту (програми): Цільовими групами проекту (програми) – залучення громадськості до благоустрою мікрорайону.

Обсяг коштів, необхідних для реалізації проекту (програми) та джерела його фінансування: Необхідна сума коштів 90 000грн. за рахунок коштів бюджету міста Києва. На виготовлення та монтаж двох розсувних воріт, двох металевих хвіртків, двох навісів над хвіртками від природних опадів, металевої конструкції для зберігання чотирьох сміттєвих баків для можливості сортування, як це передбачено Законодавством України.

Габаритні розміри (висота-довжина), хвіртка металева: 1700X1200мм. (ГОСТ 8639-82) та прутка вертикального діаметром 0,5мм, горизонтального 0,6 мм (стандарт JIS, AISI, ASTM, BS, GB, DIN).

Розсувні ворота – сталеві труба квадратна 60x40x1,5мм (ГОСТ 13663-86) висотою 1700мм, довжиною 3500мм.

Захисний навіс від природних опадів над хвіртками. Довжиною 4000мм, шириною 1200мм.

Металева конструкція для зберігання чотирьох сміттєвих баків.

Шов зварювальний зачищений, зашпакльований. Ґрунтування та фарбування фарбою ПФ-115 (ГОСТ 6465-76) коричневого кольору.

У вартість товару входить доставка, але не входить монтаж.

Монтаж робиться методом зварки (шов зварювальний зачищений, зашпакльований, пофарбований). Стовпчики бетонуються в землю на глибину 500 мм (цемент 500 ГОСТ 31108-2003 «Цемент загальнобудівний»). Це для монтажу металевої конструкції для зберігання чотирьох сміттєвих баків.

Організації-партнери, співвиконавці проекту (програми):

1. Святошинська районна в місті Києві державна адміністрація;
2. КП «Керуюча компанія з обслуговування житлового фонду Святошинського району м. Києва».

4.2. Докладний опис проекту (програми).

4.2.1. Опис та соціально-економічний аналіз проблеми, на розв'язання якої спрямовано проект (програма):

Вже багато часу існує проблема збереження зеленої зони району. При існуючих відношеннях власників автотранспорту до зеленої зони (заїзд на газони для паркування, для об'їзду заторів тощо) газони можуть зникнути взагалі і тому результати проекту (програми) спрямовані на їх порятunek і відновлення. Пошкоджені газони, це додатковий чинник з ерозії ґрунту, додатковий пил, бруд на дорогах, забивання елементів дощових стоків води. За час, що тільки за один сезон минув після втілення I етапу з монтажем проекту „Огорожа“, що відбувся у 2020р. Прибудинкова територія зазнала відчутних змін. Там де ніколи не було трави, вона почала рости. Ні люди, ні тварини, ні машини не псують зелений покрив. Трава, не дає подальшій ерозії та розмиванню ґрунту. Тепер чітко видно кордони нашої прибудинкової території. Невтомні руки небайдужих мешканців будинку змогли висадити безліч квітів та рослин. Є світлини, що було рік назад, і що зараз. Різниця вража. Був проведений додатковий, стаціонарний полив. Щоб зменшити навантаження на наших невтомних та небайдужих мешканців. Яким раніше доводилось для поливу носити воду з квартир своїх високих поверхів. А це додаткове навантаження як на саму людину, так і на інфраструктуру будинку. Зайві витрати на електроенергію, зайве навантаження на амортизаційне навантаження на механізми ліфтів. Одному вже 38 років, іншому 6 років. Були встановлені три лічильники води. За полив буде сплачувати ОСН. З коштів, що передбачені на такі цілі. Тариф на половину менший, як за звичайну воду до помешкання.

Ми не зможемо організувати фізичну охорону, консьєржа. Це дорого і як показала практика не дуже ефективно. Тому на II етапі, що у 2021р. планується монтаж двох хвіртток, двох розсувних воріт з подальшим III етапом, монтаж та наладка системи закривання-відкривання у автоматичному режимі. Щоб закрити периметр прибудинкової території.

Одною з цільових груп проекту (програми) є громадськість, яка буде залучена до поліпшення благоустрою кварталу. Це залучення спрямовано на участь громадськості в збереженні зеленої зони і впливу на свідомість злісних порушників правил благоустрою міста Києва – власників автотранспорту, а особливо випадкового автотранспорту, власникам якого байдуже, що буде на зеленій зоні. Їм, аби тимчасово прилаштувати своє авто та громадян з сумнівними намірами, які вдаються до актів вандалізму, пограбування власників житла, написання графіті на будинках, вживання алкогольних напоїв, написання сайтів з пропозицією продажу наркотичних речовин тощо. Мешканці не один раз фіксували, молодиків, що робили так

звані „закладки,, а через деякий час „страждущі,, за кайфом, переривають клумби шукаючи „закладки,,. На жаль ця проблема не може зникнути. Ну хоча б на прибудинковій території, не буде цього безладу та не будуть пересуватись шукачі металу, збирачі пляшок, особи ромської національності.

Результати проекту (програми) спрямовані на залучення громадськості до поліпшення благоустрою прибудинкової території, збереження зеленою зони, поліпшення зовнішнього вигляду двору в цілому.

Діяльність проекту спрямована на поліпшення благоустрою прибудинкової території Святошинського району м. Києва. Наше подвір'я буде взірцем для наслідування будинків поруч та і у інших районах міста. Пересуваючись по місту, бачив багато подібних проектів по Києву. Будинки, навіть набагато старшої забудови, мешканці організували подібні проекти з обмеженим доступом. Це на вул, Ломоносова, вул.Чорнобильська, вул.Мишуги. Це реалії сьогоденного життя. Криміногенна ситуації на жаль не зменшується. А усі бажають мешкати у затишку та спокою. Поліпшення санітарних норм, особливо на дитячому та спортивному майданчику, що знаходиться на прибудинковій території.

Запропонований проект відповідає діяльності за проектом (програмою) напрямам міського конкурсу.

4.2.2. Мета та завдання проекту (програми):

Мета проекту (програми): поліпшення зовнішнього вигляду подвір'я, унеможливлення знищення зеленої зони, благоустрій прибудинкової території у Святошинському районі м. Києва та зменшення забруднення пилом та земельним брудом прилеглої території. Та наслідування іншими громадами нашого прикладу. Особливо там де будується нові багатоквартирні ЖК, але забудовники не дбають про подальшу стратегію про облаштування паркомісць для автівок своїх же інвесторів. Квартир, що будують, набагато більше ніж самих парковочних місць. Я приклад. Біля нас ЖК, що уздовж просп.Вернадського. Де дві смуги для автотранспорту, але одна смуга це суцільна парковка. Двісті метрів до ЖК, двісті метрів після будинків. Така ситуація незабаром буде очікувати і пров. Приладний, просп.Палладіна та і усі прилеглі провулки....

Завдання: Завдання проекту: Довести до логічного завершення I етапу, який був успішно втілений у життя у 2020р. А II етап, це монтаж хвіртки, розсувних воріт, захисних навісів та конструкції для зберігання сміттєвих контейнерів для подальшого сортування непотребу.

Безпека самої периметру прибудинкової території.

4.2.3.Технологія досягнення цілей:

Реалізація проекту (програми): здійснення зусиллям громадськості впорядкування території будинку після того, як будуть виконані роботи по монтажу хвіртки та розсувних воріт. Будуть проведені суботні толоки по

благоустрою. Толоки, що відбулись на весні та влітку 2021р. Показали, як згуртовано можливо навіть за короткий строк, зробити значні зрушення. Даний проект дасть можливість жителям інших багатоповерхових будинків піклуватися про прилеглу зелену зону своїх прибудинкових територій. Ми як взірець. Навіть по нашому кварталу. Глянувши на подвір*я поруч, це дві великі різниці.

Між організаціями-партнерами функції розподіляють таким чином:

1. КП «Керуюча компанія з обслуговування житлового фонду Святошинського району м. Києва» надає технічну допомогу;

2. Святошинська районна в місті Києві державна адміністрація допомагає у вирішенні проблем, які можуть виникнути при реалізації проекту.

Проект буде здійснюватися командою у такому складі:

1. Орган самоорганізації населення «Будинковий комітет «Провулок Приладний,8» в особі Герасимюка К. А.

2. КП «Керуюча компанія з обслуговування житлового фонду Святошинського району м. Києва» в особі В.О. Казюберда О.М.

До реалізації зазначеної програми, при необхідності, будуть залучені установи, служби, організації та підприємства Святошинського району міста Києва.

4.2.4. План-графік реалізації заходів проекту (програми):

Тривалість заходу (по етапах)	Захід	Джерела фінансування тис. грн.	
		Фонд Конкурсу	Організації-партнери
I – етап Вересень	Укладання договору на виготовлення та монтаж усіх металевих конструкцій.		
II – етап Жовтень- Листопад	Придбання усіх металевих конструкцій (виготовлення та монтаж за технологічним ланцюгом (зварювання, налагодкою та регулюванням механізму розсувних воріт, поки у ручному режимі використання)	90 000. грн	

4.2.5. Очікувані результати проекту (програми):

Перспективні наслідки реалізації проекту (програми) за соціальними та економічними складовими: Покращиться благоустрій прибудинкової території. Безпека самих жителів, завдячуючи додатковим рубежем контролю-доступу на прибудинкову територію. Безпека дітей під час перебування на дитячому майданчику та збереження майна від проявів

вандалізму, дотримання санітарних норм на дитячому та спортивному майданчику. Відновлення зеленої зони, можливість створення екокуточків.

Балансоутримувачем прибудинкової території в межах діяльності ОСН є КП «Керуюча компанія з обслуговування житлового фонду Святошинського району м. Києва» де буде здійснюватись реалізація даного проекту.

Даний проект покращить наявну ситуацію в цільових групах :

- більше громадськості залучиться до поліпшення благоустрою території прибудинкової зони;
- унеможливлення потрапляння сторонніх осіб на територію будинку, збирачів пляшок, металу, людей ромської національності. Ганебний прояв людей з низькою соціальною оцінкою, які зловживають наркотичним речовинами, спиртними напоями. Мешканці не один раз фіксували факти „закладок,, Безпритульних тварин, яких вистачає біля будівництва ЖК та лісосмуги, що поруч;
- безпека дітей під час перебування на дитячому та спортивному майданчику та збереження майна від проявів вандалізму, дотримання санітарних норм на майданчиках;
- збереження зеленої зони, оскільки власники автотранспорту не будуть мати можливість ставити свої авто на газонах;
- відновлена зелена зона змінить зовнішній вигляд прибудинкової території.

Результати реалізації проекту:

- унеможливлення знищення зеленої зони прибудинкової території;
- відновлення благоустрою прибудинкової території;
- попередження свавілля власників автотранспортних засобів;
- дотримання усіма суб'єктами господарювання норм чинного законодавства України;
- зацікавленість жителів багатоповерхового будинку у збереженні та поліпшенні зеленої зони прибудинкової території. Подальшому висаджуванню квітів, кущів, дерев(плодових та вічнозелених).

5. БЮДЖЕТ ПРОЕКТУ (ПРОГРАМИ)

Аплікант	Орган самоорганізації населення «Будинковий комітет «Провулок Приладний, 8» Святошинського району міста Києва
Назва проєкту	встановлення сучасної металевої огорожі

Бюджет та план фінансування проєкту(програми)

Вкажіть, будь ласка, в бюджеті окремо усі заплановані витрати в рамках проєкту.

	Місяць	Загальні витрати (грн.)	Запитується з бюджету м. Києва (грн.)	Фінансування за рахунок третьої сторони (грн.)	Фінансується з власних коштів (грн.)
		(1,2,3)	1	2	3
Разові витрати на матеріально-технічне забезпечення (РМТЗ) код 2210					
РМТЗ 1 Придбання двох хвіртки, двох розсувних воріт, навісів від природних опадів, конструкції для зберігання сміттєвих баків. Монтаж та регулювання механізмів поки у ручному режимі.	Серпень- Вересень- Жовтень	90.000грн.			
ПВ Разом		90.000грн.			
РМТЗ Разом					
Разом		90.000грн.			

Фінансування проєкту

	Сума у грн.
Кошти від третьої сторони (вкажіть, будь ласка, усіх спонсорів окремо):	0.00
Сума коштів від третіх сторін	
Фінансування від третьої сторони	0.00
Власний внесок апліканта	0,00
Сума, що запитується з міського бюджету	90.000грн.
Разом:	90.000грн.

Додаток 2
до аплікативної форми

Протокол про наміри спільної реалізації проекту (програми)

від 06 липня 2021 року

Орган самоорганізації населення «Будинковий комітет «Провулок Приладний,8» у Святошинському районі м. Києва, що надалі називається «Учасник Конкурсу» в особі керівника Герасимюка К. А. з одного боку, організацій партнерів з іншого боку: Святошинської районної в міста Києва державної адміністрації в особі першого заступника голови Пилипчука С. І. та КП «Керуюча компанія з обслуговування житлового фонду Святошинського району м. Києва» в особі В.О.директора Казюберда О.М. які діють на підставі Закону України «Про органи самоорганізації населення» дійшли до згоди і вирішили:

1. Об'єднати свої організаційні, наукові можливості для підготовки та реалізації проекту (програми) «Облаштування зеленої зони прибудинкових територій багатоквартирних будинків в межах території ОСН «Будинковий комітет «Провулок Приладний,8»»;

2. Розподілити обов'язки таким чином:

2.1. Учасник Конкурсу ОСН «Будинковий комітет «Провулок Приладний, 8» бере на себе такі зобов'язання:

2.1.1. укладання договорів,

2.1.2. придбання матеріалів і інструменту,

2.1.3. організацію суботніх толок.

2.2. КП «Керуюча компанія з обслуговування житлового фонду Святошинського району м. Києва» забезпечує технічну реалізацію проекту (програми).

2.3. Святошинська районна в місті Києві державна адміністрація надає постійну підтримку з реалізації проекту (програми).

3. Подальшу діяльність здійснювати на підставі угоди.

Керівники організації учасників Конкурсу

Керівник організації учасника
Конкурсу

Герасимюк К. А.

Керівник організації-партнера

Григоренко В.В.

Керівник організації-партнера

Казюберда О.М.



Інформація про організацію-партнера

	Партнер 1	Партнер 2
Повна офіційна назва організації-партнера	Святошинська районна в місті Києві державна адміністрація	КП «Керуюча компанія з обслуговуванню житлового фонду Святошинського району м. Києва
Місце розташування	м. Київ, просп. Перемоги, 97	м. Київ, вул. Семиренко, 17
Юридичний статус	Юридична	Юридична
Офіційна адреса	м. Київ, просп. Перемоги, 97	м. Київ, вул. Семиренко, 17
Контактна особа	Григоренко В.В.	Казюберда.О.М.
Телефон	424-05-08	
Факс		454-16-90
Адреса електронної пошти		
Кількість штатних співробітників (постійних та тимчасових)		
Роль та участь у підготовці цього проекту (програми)	Надання організаційної та методичної допомоги в підготовці проекту	Забезпечення реалізації проекту
Завдання, які покладаються на організацію-партнера в реалізації проекту (програми)	Організаційно-методичне забезпечення	Технічне забезпечення при втіленні проекту.

Керівник проекту (програми)
Печатка

організації-учасника



Герасимюк К. А.
Конкурсу

РЕЗЮМЕ КЕРІВНИКА ПРОЄКТУ (ПРОГРАМИ)

Прізвище, ім'я та по-батькові: Герасимюк Костянтин Анатолійович

Базова освіта (спеціальність):

Вища, Донецький торгівельний інститут,
товарознавство, 1988-1993р.

Київський міжнародний університет „Україна,, бакалавр 2015-2018р.

Досвід участі у підготовці та реалізації проєктів (програм): В 2019 році ОСН приймав участь серед проєктів та програм міського конкурсу розвитку місцевого самоврядування. Проєкт не набрав необхідної кількості голосів.

Вміння та навички: Успішний досвід реалізації соціальних проєктів минулих років у змістовній співпраці з органами виконавчої влади та їх структурними підрозділами, знаходження дієвих, конструктивних шляхів вирішення піднятих питань.

Допомога громадянам мікрорайону у створенні умов для участі у вирішенні питань місцевого значення в межах Конституції і законів України. Задоволення соціальних, культурних, побутових та інших потреб жителів шляхом сприяння у наданні їм відповідних послуг в органах виконавчої влади. Можливість брати участь у реалізації соціально-економічного, культурного розвитку Святошинського району та інших місцевих і районних програмах.

Маю три патенти на винаходи. Один з яких повинен мати значний вплив з зменшення розповсюдження як сезонних хвороб та і запобіганню COVID 19. Проєкти з озеленення які мною надавались, ще у 2007р. Деякі бачу, що втілені. Інші знаю, що на стадії розробки та втілення на користь громади та Києва.

Співпраця з усіма підрозділами виконавчої влади з метою вирішення актуальних питань. Активна громадська позиція щодо допомоги всім мешканцям, які проживають на території будинкового комітету, а також інвалідам та вдовам учасників ЧАЕС, АТО/ООС.

Функції та завдання (які покладені в рамках реалізації проєкту або програми): Організація та проведення заходів передбачених проєктом.

Контактний телефон

e-mail

Фактична адреса: провулок Приладний, 8 03164 місто Київ

ОСН «Будинковий комітет «Провулок Приладний, 8» у Святошинському районі міста Києва.

Керівник ОСН



Герасимюк К. А.

Дата: _____
 Покрытие: _____
 Цвет: _____
 Тип: _____
 Код: _____

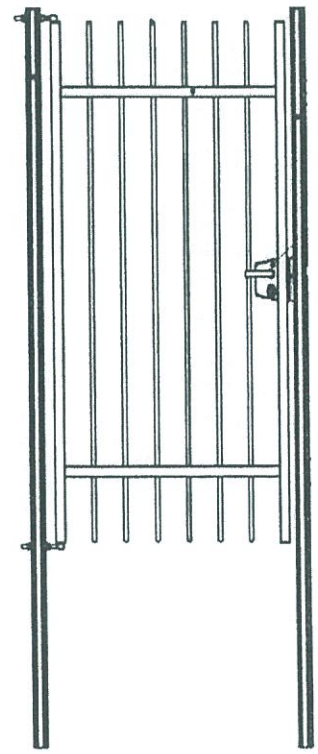
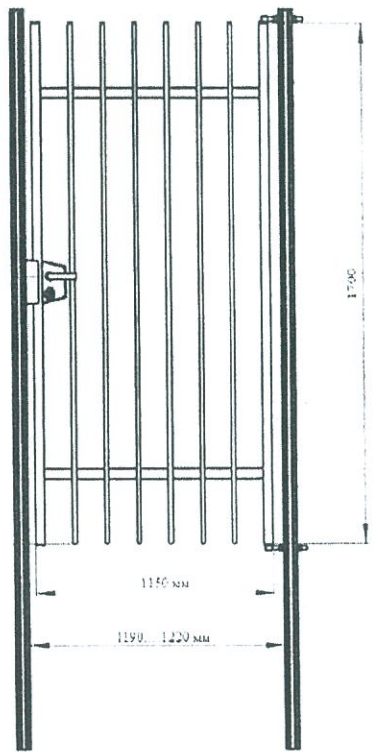

1. Размеры для справок
2. Покрытие полимерная покраска, цвет согласно таблицы RAL.

					Хвітка металева без стовпів 1200x1700 мм	Дов	Маса	Масштаб
Изм	Дата	№ докум	Подп	Дата			4.159	1:20
Разраб						Лист 1	Листов 1	
Проб								
І комп								
Нач КБ								
М.Молот								
Коб								

Котирован

Формат А1

ТВ01С-В1-052.0х4,0.000-НВ

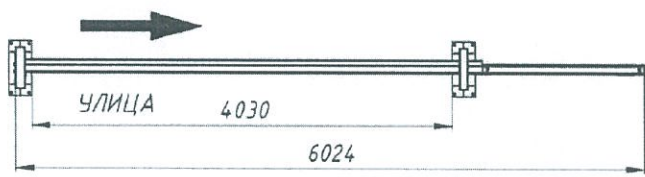
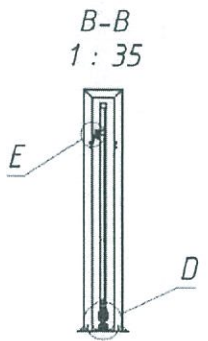
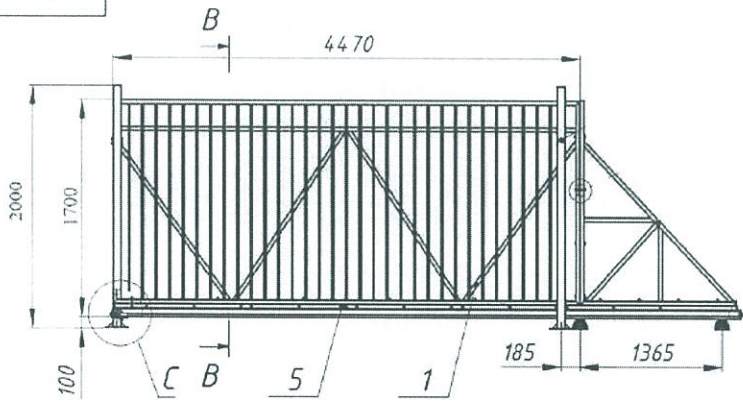

Перше примірник
Листів №
Листів у збірці
Арх № збір.
Визн. лист №
Листів у збірці
Арх № збір.

					Ворота відкатні 1700x4000		
Мзм	Лист	№ докум.	Подп.	Дата	основні Ворота	Лист	Масштаб
Розроб.						1	1:20
Проб.						Лист 1	Листів 2
І констр.							
Нач. КБ							
Нач. констр.							
Чиб.							

ТВОЈС-В1-052.0x4,0.000-НВ

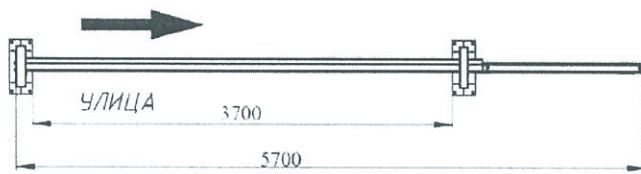
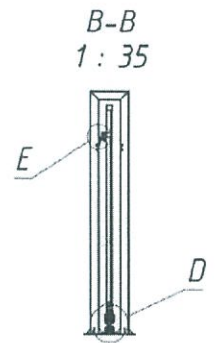
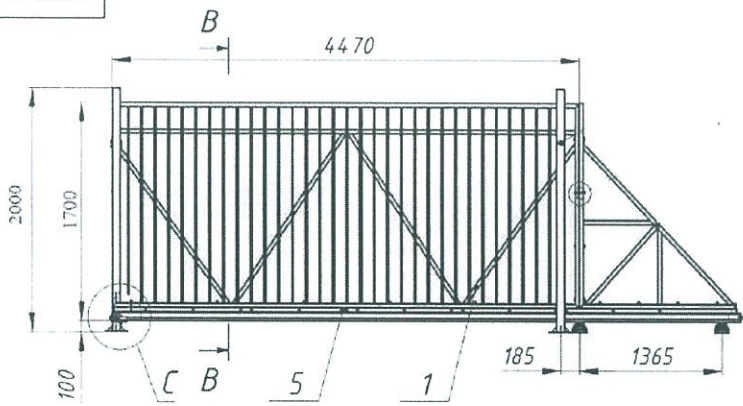

Перед. поверх.
Стор. №
Побудов. в дана
Акт. № буд.
Будов. шиф. №
Побудов. в дана
№ д. буд.

Ворота відкатні 1700x3700					Лист	Масштаб	Норматив
Міст.	Лист	№ докум.	Побуд.	Дата	Лист 1	Листов 2	1:20
Розроб.							
Проб.							
І. констр.							
Нач. КБ							
М. констр.							
Шаб.							

ПОРЯДОК ВОРОТА

