

2. Заява

Просимо прийняти проект «Облаштування обмежувальної огорожі навколо зеленої зони прибудинкових територій будинків №6, №8, по проспекту Лісовий та будинку №3-А по вулиці Курчатова»

до участі у конкурсі проектів та програм розвитку місцевого самоврядування.

Додатки:

1. Проект обсягом 13 стор. (1 оригінал, 1 копія). *(Загалом з додатками 21 стор)*
2. Електронний варіант проекту.

Керівник органу самоорганізації населення, що подає проект в особі Слободенко Микола Миколайович

Адреса: 02166 м.Київ, проспект Лісовий, ...

Контактний т./факс: ...
E-mail: ... m



(підпис)
"06" серпня 2019 р.

Керівник проекту в особі Слободенко Микола Миколайович

Адреса: 02166 м.Київ, проспект Лісовий, 1, кв.

Контактний т./факс: 0...)
E-mail: ...

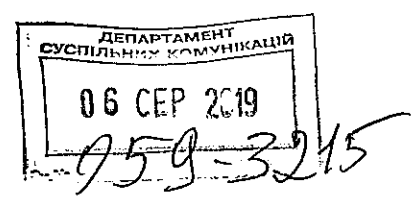
(підпис)
"06" серпня 2019 р.



**1. Аплікативна форма
проектів та програм міського конкурсу
розвитку місцевого самоврядування**

Дата заповнення аплікативної форми

01 серпня 2019р.

Аплікант: назва органу самоорганізації населення, юридична адреса.

Орган самоорганізації населення «Квартальний комітет «Лісовий»
02166 м.Київ, проспект Лісовий, 1

Керівник проекту

Керівник ОСН «Квартальний комітет «Лісовий»
Слободенко Микола Миколайович

Повна назва проекту

«Облаштування обмежувальної огорожі навколо зеленої зони прибудинкових територій будинків №6, №8, по проспекту Лісовий та будинку №3-А по вулиці Курчатова»

Тривалість та вартість проекту, сума коштів, що запитується з місцевого бюджету

Тривалість проекту - 3 місяці (вересень-листопад 2019р.)
Вартість проекту - 100000 грн.

Стислий опис проекту

Проект спрямований на приведення в належний естетичний вигляд і стан, та збереження зеленої зони прибудинкових територій органу самоорганізації населення «Квартальний комітет «Лісовий».

3. ЗМІСТ ПРОЕКТУ

1.	Аплікативна форма	1 ст.
2.	Заява	2 ст.
3.	Зміст проекту	3 ст.
4.	Проект	4-6 ст.
4.1.	Анотація проекту	4 ст.
4.2.	Докладний опис проекту	5-6 ст.
4.2.1.	Опис проблеми, на вирішення якої спрямовано проект	5 ст.
4.2.2.	Мета та завдання проекту	5 ст.
4.2.3.	Технологія досягнення цілей	5 ст.
4.2.4.	План-графік реалізації заходів проекту	5-6 ст.
4.2.5.	Очікувані результати проекту	6 ст.
5.	Бюджет проекту	7 ст.
6.	Додатки	8-13 ст.
	Додаток 1. погодження балансоутримувача та згода взяти на баланс матеріально-товарні цінності, які планується придбати під час реалізації проекту.	11-13 ст.
	Додаток 2. Протокол про наміри спільної реалізації проекту (програми)	
	Додаток 3. Інформація про партнерські організації	
	Додаток 4. Резюме керівника проекту (програми)	8 ст.

4. ПРОЕКТ

4.1 Анотація проекту

Назва проекту: «Облаштування обмежувальної огорожі навколо зеленої зони прибудинкових територій будинків №6, №8, по проспекту Лісовий та будинку №3-А по вулиці Курчатова»

Актуальність встановлення обмежувальної огорожі:

1. Існуюча огорожа дуже стара;
2. Має велику кількість пошкоджень;
3. Біля будинків не всі зелені клумби мають огорожу і байдужі мешканці витоптують зелені насадження, а також паркують машини;
4. Огорожа встановлена в різний час та не має єдиного стандарту;

Перелік заходів проекту:

1. Отримання погодження на встановлення парканчика європейського типу від балансоутримувача.
2. Отримання погодження конкурсної комісії, щодо виділення коштів на закупівлю необхідних елементів.
3. Визначення за системою «ПРОЗОРРО» переможця з надання необхідних послуг.
4. Інформування мешканців, щодо перемоги в конкурсі.
5. З'ясування та визначення дати отримання виробів від виробника.
6. Інформування та організація мешканців, щодо підтримки проекту на етапі доставки та встановлення огорожі.
7. Отримання та встановлення огорожі.
8. Прийняття на баланс майданчика балансоутримувачами.
9. Силами активних членів ОСН КК «Лісовий» провести упорядкування території після встановлення паркана європейського типу.

Очікувані результати проекту:

Облаштування обмежувальної огорожі навколо зеленої зони прибудинкових територій будинків захистить її від пішоходів та автомобілів і стане окрасою прибудинкових територій.

Цільова група:

Мешканці, які проживають у житлових будинках №6, №8, по проспекту Лісовий та будинку №3-А по вулиці Курчатова.

Обсяг коштів, необхідних для реалізації та джерела його фінансування:

Загальний кошторис проекту 100000 грн - ці фінансові ресурси планується залучити з місцевого бюджету, оскільки учасник конкурсу власних коштів на такі цілі не має. Для виконання завдань проекту ОСН планує використовувати власну матеріально-технічну базу, а мешканці будинків

готові за власний кошт провести роботи з благоустрою території, де здійснюватиметься монтаж обмежувальної огорожі.

Організації-партнери

Співвиконавці проекту :

Партнером по виконанню проекту є Товариство з обмеженою відповідальністю «КОМПАНІЯ СППРИТ», яка відповідно до ліцензії спеціалізується на роздрібній торгівлі залізними виробами, будівельними матеріалами та санітарно-технічними виробами. Попередньо організацією-партнером здійснено розрахунок витрат за проектом.

В разі участі у проекті в якості виконавця робіт, ТОВ «КОМПАНІЯ СППРИТ» готова виконати наступні роботи: розробку макету, виготовлення металевих конструкцій огорожі, доставку та її встановлення навколо зеленої зони прибудинкових територій.

4.2 Докладний опис проекту

4.2.1 Проект спрямований на створення елементів інфраструктури для збереження та розвитку озеленення прибудинкових територій.

Даний проект покликаний вирішити циклічну проблему нескінченних ремонтів існуючої огорожі та постійне ураження зелених насаджень на прибудинкових територіях нашого ОСН.

Окремої уваги потребує проблема паркування автомобілів мешканців на зелених насадженнях, що призводить до знищення рослин.

Цільовою групою є мешканці, які проживають у житлових будинках №6, №8, по проспекту Лісовий та будинку №3-А по вулиці Курчатова.

4.2.2. Мета та завдання проекту.

Мета – створення відповідних умов для розвитку озеленення прибудинкової території мешканцями будинків.

Основним завданням є встановлення обмежувальної огорожі для створення відповідних умов по збереженню існуючих насаджень та створення умов для насадження майбутніх.

4.2.3. Технологія досягнення цілей.

З метою виконання проекту, ОСН спільно з організацією-партнером розроблятиме макет огорожі зелених зон. Попередні заміри вже проведені.

Питання виготовлення металевієї огорожі європейського зразку, її доставку до будинків, монтажу з бетонуванням опорних стовпчиків, монтажні роботи виконає переможець в системі «ПРОЗОРРО», протягом вересня - листопада 2019.

4.2.4. План-графік реалізації заходів проекту

Після закінчення конкурсу та проходження всіх необхідних етапів відбору підрядника через систему «ПРОЗОРРО», планується з'ясування та затвердження строків виготовлення та доставки обладнання. Виходячи з

консультації з можливими підрядниками орієнтовними строками можуть бути наступні дати та показники:

Тривалість заходу (по етапах)	Захід	Джерела фінансування	
		Фонд Конкурсу	Організації-партнери
I етап			
Місяць вересень 1	Підготовчі роботи		
Місяць жовтень 2	Закупка елементів паркану	65 357,0	
II етап			
Місяць листопад 3	Установка, монтаж, бетонування паркану європейського типу	34 643,0	
Місяць 4			
III етап			
Місяць 5			
Місяць 6			

4.2.5. Очікувані результати проекту.

Результатом проекту буде упорядкування прибудинкових територій: Проект спрямований на приведення в належний естетичний вигляд і стан, та збереження зеленої зони прибудинкових територій органу самоорганізації населення «Квартальний комітет «Лісовий».

5. БЮДЖЕТ ПРОЕКТУ

Аплікант	Орган самоорганізації населення «Квартальний комітет «Лісовий»
Назва проекту	«Облаштування обмежувальної огорожі навколо зеленої зони прибудинкових територій будинків №6, №8, по проспекту Лісовий та будинку №3-А по вулиці Курчатова»

Бюджет та план фінансування проекту(програми)

Вкажіть, будь ласка, в бюджеті окремо усі заплановані витрати в рамках проекту.

	Місяць	Загальні витрати (грн.)	Запитується з бюджету м. Києва (грн.)	Фінансування за рахунок третьої сторони (грн.)	Фінансується з власних коштів (грн.)
		(1,2,3)	1	2	3
Поточні витрати (ПР) код 2240					
ПВ 1					
ПВ 2					
ПВ 3	листопад	34643,0	34643,0		
ПВ Разом		34643,0	34643,0		
Разові витрати на матеріально-технічне забезпечення (РМТЗ) код 2210					
РМТЗ 1					
РМТЗ 2	жовтень	65 357,0	65 357,0		
РМТЗ 3					
РМТЗ Разом		65 357,0	65 357,0		
Разом		100 000,0	100 000,0		

Фінансування проекту

Для запобігання подвійного фінансування аплікант повинен додати до аплікаційної форми усі інші заявки на підтримку даного проекту/програми, які він подав або має намір подати.

	Сума у грн.
Кошти від третьої сторони (вказіть, будь ласка, усіх спонсорів окремо):	0.0
Сума коштів від третіх сторін	
Фінансування від третьої сторони	0.0
Власний внесок апліканта	0.0
Сума, що запитується з міського бюджету	100000
Разом:	100000

РЕЗЮМЕ КЕРІВНИКА ПРОЕКТУ

Прізвище, ім'я та по-батькові
Слободенко Микола Миколайович

Базова освіта:

- Київський національний торговельно-економічний університет.
Спеціальність: «Публічне управління та адміністрування» (магістр).
- Полтавський університет економіки та торгівлі.
Спеціальність: «Товарознавство та експертиза у митній справі» (бакалавр).

Досвід участі у підготовці та реалізації проектів:

Приймав участь у конкурсі «Громадський бюджет», проект «Автономне освітлення пішохідних переходів по Лісовому проспекту»

Вміння та навички:

Організатор, координатор. Контроль виконання проекту на всіх етапах впровадження

Функції та завдання:

- узгодження намірів проекту з головами правлінь ЖБК «Швейник» та ЖБК «Восток-2»;
- підготовка та розробка проекту, формування затвердженого пакету документації;
- підготовка проектної та кошторисної документації, друк та подача до конкурсної комісії;
- визначення запланованих місць облаштування парканом європейського зразка зелених зон прибудинкових територій за адресами: проспект Лісовий, 6, проспект Лісовий, 8, вулиця Курчатова 3-А.

Контактний телефон/факс, e-mail, фактична адреса.
02166 м.Київ. проспект Лісовий, 1



ТОВАРИСТВО З ОБМЕЖЕНОЮ ВІДПОВІДАЛЬНІСТЮ
"КОМПАНІЯ СПІРИТ"

адреса: 02099, Київ, Бориспільська, дом № 7, оф.231

тел.: +38 (044) 490-40-04

Веб. сторінка: <http://spirit-co.com.ua/>

E-Mail: office@spirit-co.com.ua



Комерційна пропозиція № 339 від 30 липня 2019 р.

Покупець: Покупець

№	Товари (роботи, послуги)	Кількість	Од.	Ціна з ПДВ	Сума з ПДВ
1	Панель "Класик" 930x2500мм, d=4мм 200x50мм RAL6005	54	шт	357,75	19 318,50
2	Стовп "Класик" 1500x60x40-930 (в бетон) RAL6005	55	шт	204,00	11 220,00
3	Набір кріплення "Класик" RAL6005	165	компл	11,25	1 856,25
4	Фіксатор "Класик" RAL6005	30	шт	8,25	247,50
5	Метал. секція огорожі М-10 1000x950	1	шт	823,86	823,86
6	Метал. секція огорожі М-10 2000x950	16	шт	1 640,10	26 241,60
7	Металева хвртка М-10 1000x950	1	шт	1 843,00	1 843,00
8	Стовп 50x50x1,5	20	шт	189,50	3 790,00
9	Монтажні роботи	171,5	пог.м	202,00	34 643,00

Разом:

99 983,71

У тому числі ПДВ:

16 663,95

Всього найменувань 9, на суму 99 983,71 грн.

Дев'яносто дев'ять тисяч дев'ятсот вісімдесят три гривні 71 копійка

У т.ч. ПДВ: Шістнадцять тисяч шістсот шістдесят три гривні 95 копійок

М-10 в грунте
2000x950мм- 16штук
1000x950мм - 1штука
Калитка 1000x950мм - 1штука
(коробка под замок,петли)

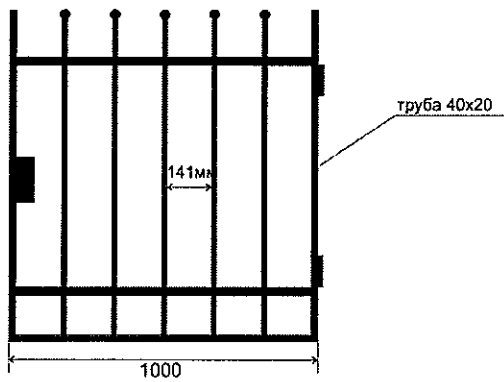
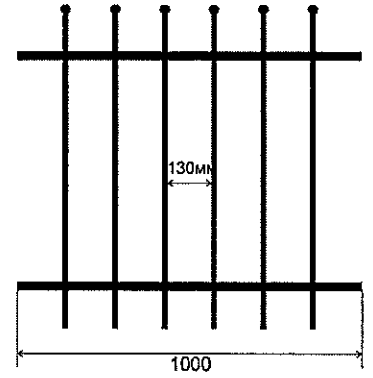
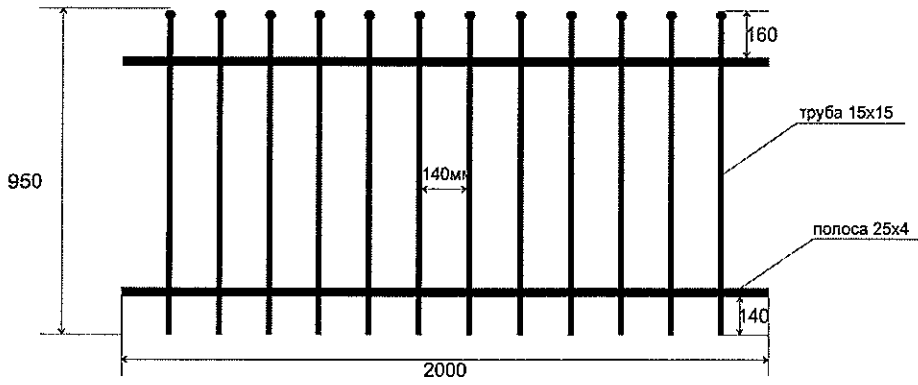

ТОК 03.0,9-1,5x60x40.200-НВ

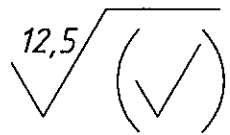

Перв. примен.

Справ. №

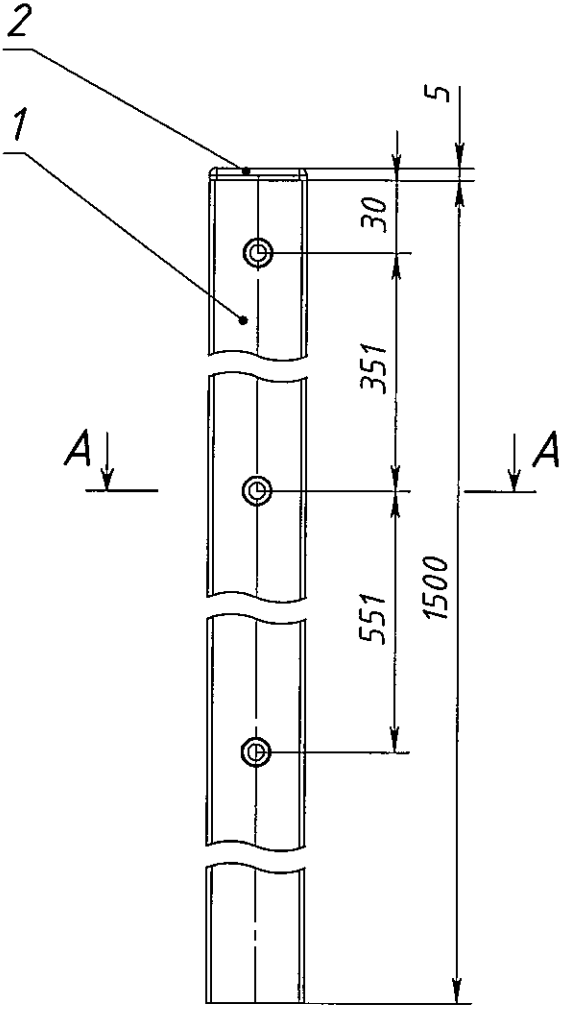

СЕЧЕНИЕ А-А
МАСШТАБ 1 : 2

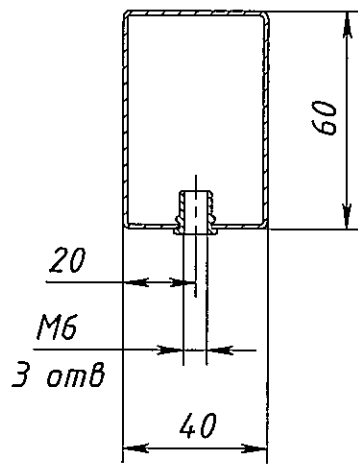

1. Размеры для справок
2. Покрытие полимерная покраска, цвет согласно таблицы RAL

Подпись и дата

Инв. № дубл.

Взам. инв. №

Подпись и дата

Инв. № подл.

Изм.	Лист	№ докум.	Подп.	Дата
Разраб.	Ломанов		<i>KL</i>	25.04.2016
Пров.				
Т.контр.				
Нач. КБ				
Н.контр.				
Утв.				

ТОК 03.0,9-1,5x60x40.200-НВ

Столб "Классик" 1500x60x40-930 (в бетон) НВ
Сборочный чертеж

Лит.	Масса	Масштаб
	2.74	1:20
Лист 1	Листов 1	

ПО "ТЕХНА"

ТКК 13.1.0x1.0.000

Сборка завеса

Сборка приворного столба

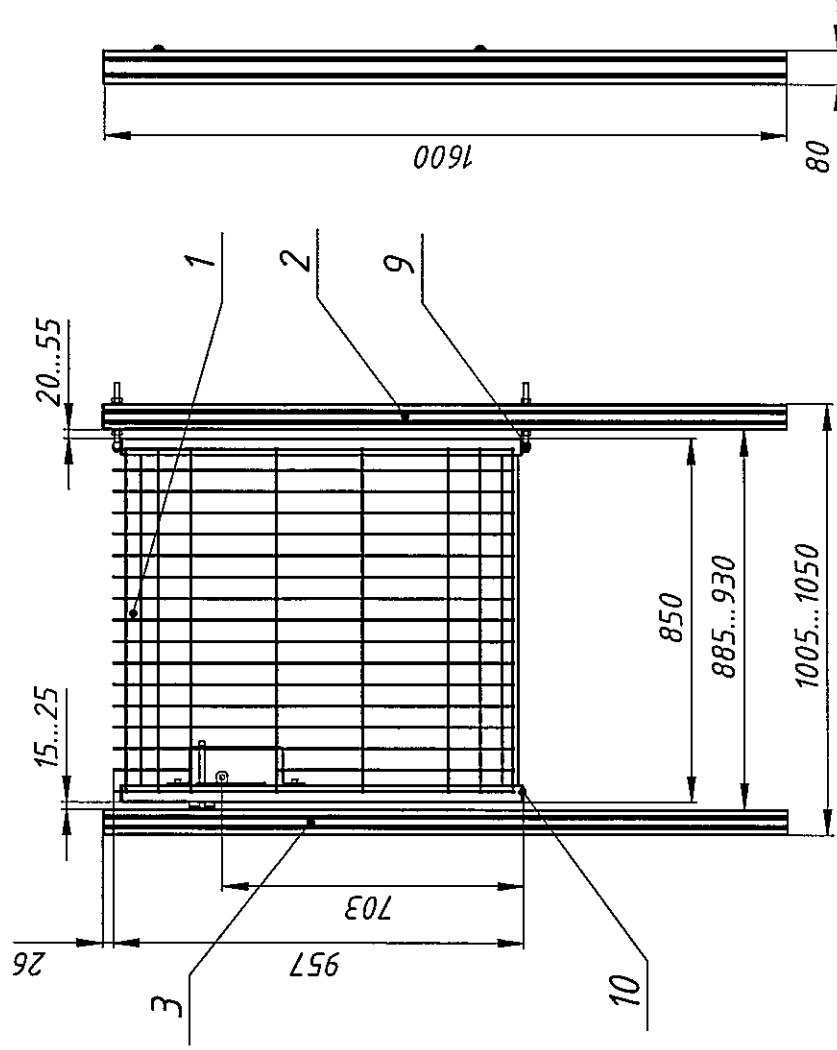
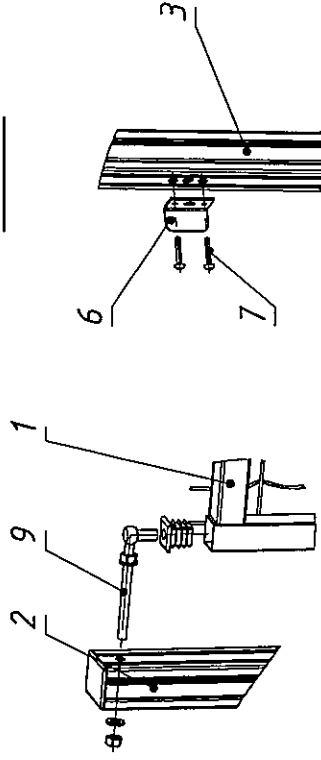

Сборка створки

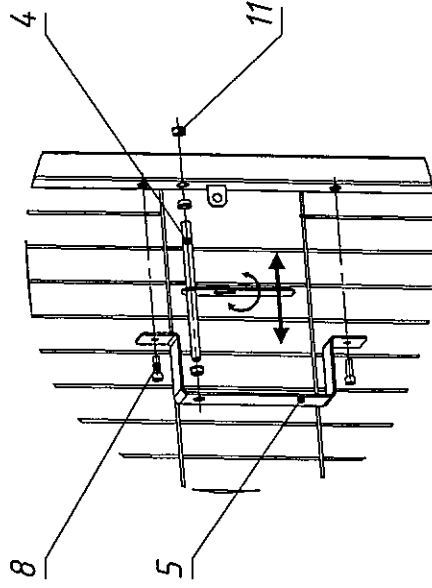

1. Размеры для справок

2. Покрытие полимерная покраска, цвет согласно таблицы RAL.

3. При необходимости втулки (п.11) установить на герметик.

ТКК 13.1.0x1.0.000		Лист	Масса	Масштаб
			23.02	1:20
Калитка "Классик-Лайт"		Лист 1		
930x1000мм		Лист 1		
Сборочный чертеж		000 "ТЕХНА"		
Изм.	Лист	№ докум.	Подп.	Дата
		Соколов А.А.		10.02.2010
Разраб.				
Т.контр.				
Нач. КБ				
Н.контр.				
Слвб.	Громов С.Е.			
ТКК 13.1.0x1.0.000				



Перв. примен.

Спрв. №

Взам. инв. №

Инд. № дубл.

№

Подпись и дата

Инд. № подл.

Копировал

ТКК 13.1.0x1.0.000

Формат А3

Сборка притворного столба

Сборка завеса

Высота калитки, Н мм
1510
1710
2060

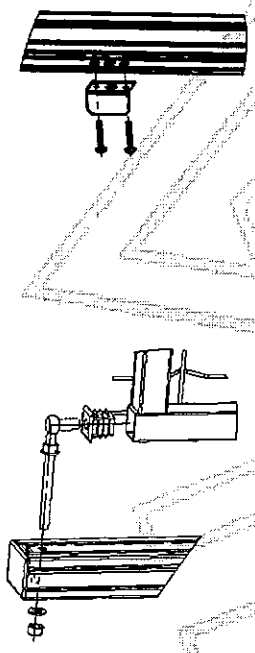
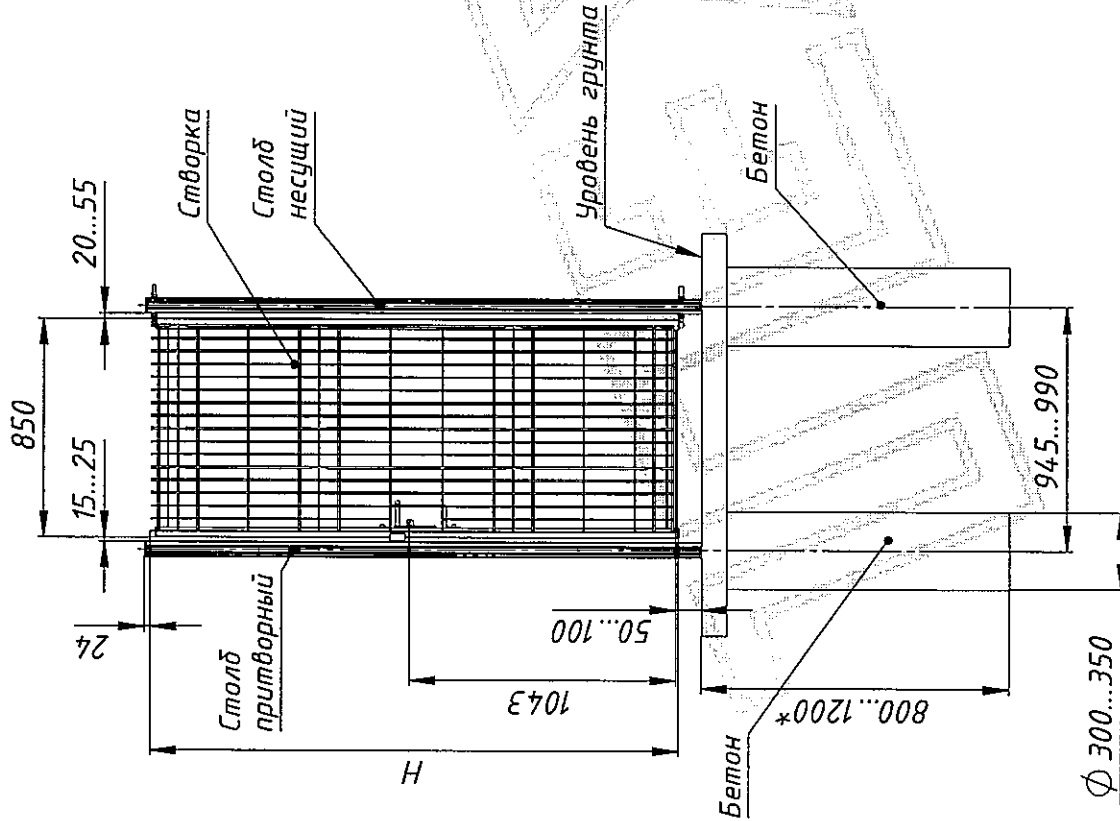

Сборка створки

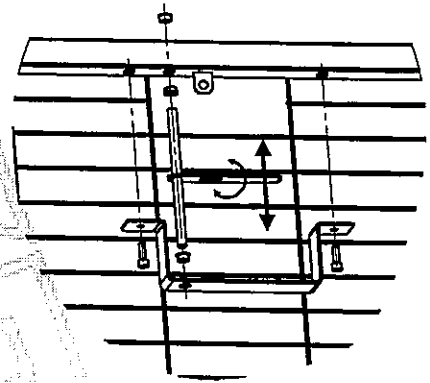

- * Глубину фундамента под столбы калитки необходимо выполнить из расчета : "Глубина промерзания грунта "+200...300мм
- При необходимости втулки ригеля установить на герметик.

Изн.	Лист	№ док.м.	Подп.	Дата
Разраб.	Проб.	Т.контр.	Нач. КБ	Н.контр.
Утв.				
Лист	Масса	Листов 1	Листов 1	Масштаб
				1:20
Калитка "Классик-Лайт"				000
Монтажно-сборочная схема				"ТЕХНА"

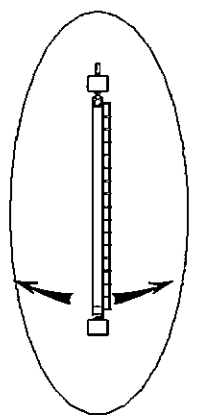

Инд. № подл.	Взам. инд. №	Инд. № дубл.	Подпись и дата
Спроб. №	Перв. примен.		

ТОК 00.04-0,9x2,5.100 СБ

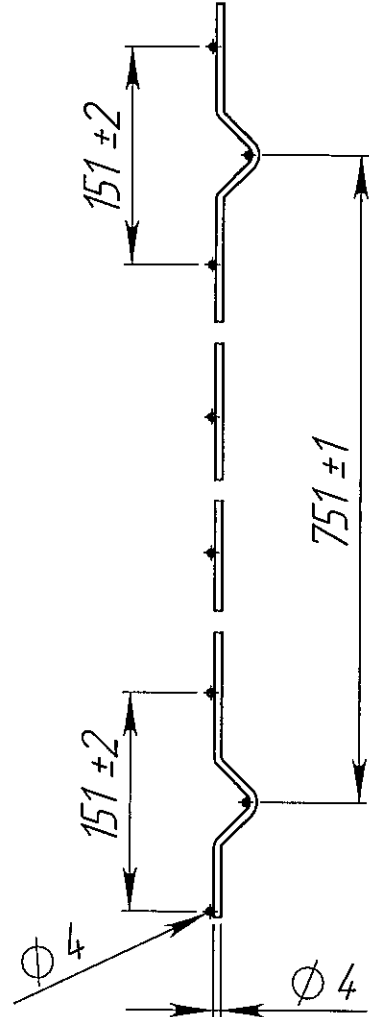
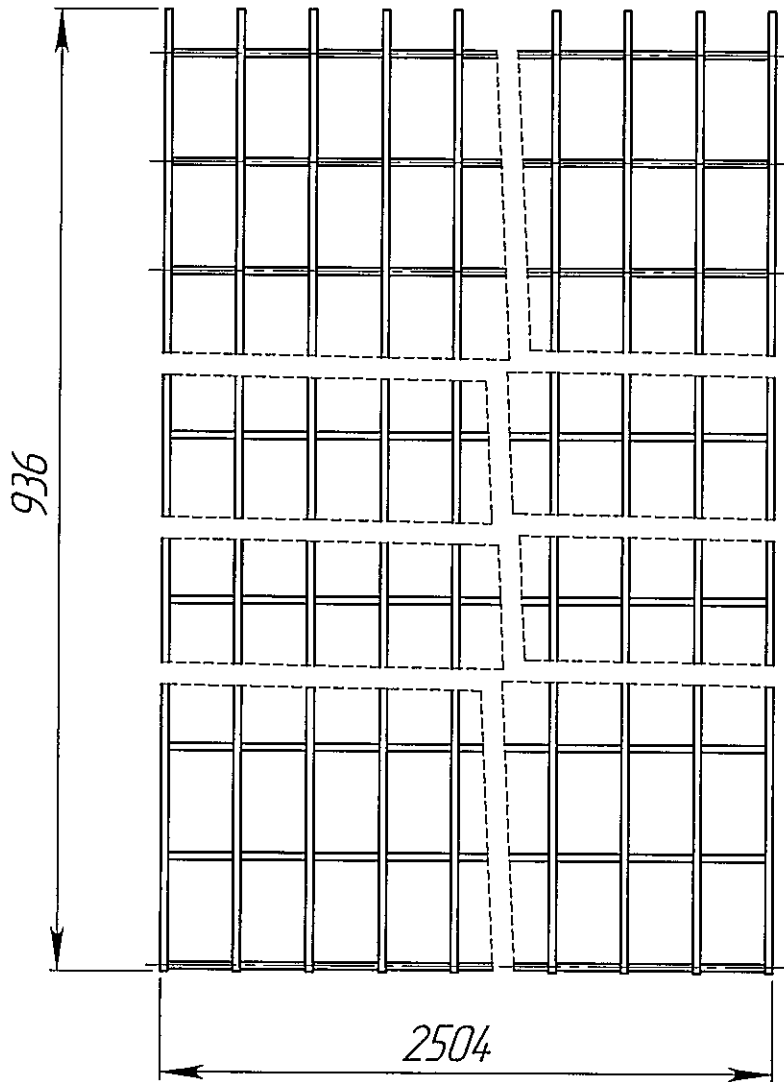
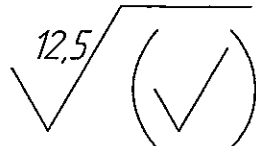

Обозначение	Цвет	RAL
ТОК 00.04-0,5x3,0.100	зеленый	6005
-01	синий	5005
-02	желтый	1003
-03	белый	9016
-04	серый	7040
-05	коричневый	8017

- *Размеры для справок.
- Покрытие порошковая покраска цвет согласно таблицы.

ТОК 00.04-0,9x2,5.100 СБ

Подп. и дата	Инв. № дубл.	Взам. инв. №	Подп. и дата
Инв. № подл.	Изм.	Лист	№ докум.
	Разраб.	Ломанов	Подп. <i>К. Ломанов</i>
	Проб.		Дата 01.05.11
	Т.контр.		
	Н.контр.		
	Утв.		

Панель "Классик"
930x2500мм, d=4мм, 200x50
Сборочный чертёж

Лит.	Масса	Масштаб
		1:20
Лист 1	Листов 1	
O.O.O. "ТЕХНА"		



КОМУНАЛЬНЕ ПІДПРИЄМСТВО
«КЕРУЮЧА КОМПАНІЯ З ОБСЛУГОВУВАННЯ ЖИТЛОВОГО
ФОНДУ
ДЕСНЯНСЬКОГО РАЙОНУ М. КИЄВА

код 39605452, 02217, м. Київ, вул. М. Зарепського, 15, тел. 515-93-71

№16-3125_{ка} 05.08.19/

Вик.вх. № 2231/04 від 05.08.2019

Керівникові органу самоорганізації
населення «Квартальний комітет
« Лісовий»
М.СЛОБОДЕНКО

м. Київ 02166
просп.Лісовий,10

Комунальним підприємством «Керуюча компанія з обслуговування житлового фонду Деснянського району м. Києва» розглянуто Ваш лист від 05.08.2019 №10/08/19 щодо надання згоди на виконання робіт з встановлення металевої огорожі (паркан європейського зразка) на прибудинковій території житлового будинку №8 по просп.Лісовому.

Інформуємо, що наше підприємство не заперечує щодо встановлення металевої огорожі за вищевказаною адресою.

Перший заступник директора

Любов МНАЦАКАНЯН

Ольга Сіменова
515-93-79

Відомості № 10

Житлово-будівельний кооператив «Восток-2»
Україна, 02166, м.Київ, пр.Лісовий 6. тел. (044)518-83-31 код ЄДРПОУ 22935174
р/р № 26009017251401 в АТ «Альфа-Банк» в м.Києві, МФО 300346

Вих. № 40 від «30» липня 2019 р.

Керівнику ОСН
«Квартальний комітет «Лісовий»
Слободенко М.М

ЖБК «Восток-2» надає згоду на виконання робіт з встановлення металевої огорожі «паркан європейського зразка» на прибудинкової території за адресою пр.Лісовий 6 з подальшим взяттям її на баланс.

Голова правління ЖБК «Восток-2»



Т.П.Чернишенко

02.08.2019

Ж Б К «Ш В Е Й Н И К»

02166, м. Київ – 166,
вул. Курчатова, б. 3-а.
р/рахунок № 2600230059841, ФГУ
по Києву та Київській обл..
АТ «Ощадбанк» ТББВ
№ 10026/066 МФО 322669

Індивідуальний податковий код
№ 22894618
Свідоцтво № 065041 тел. 519-97-94

Вих. № 0208/1 від 02.08.2019 р.

Керівнику ОСН
«Квартальний комітет «Лісовий»
Слободенко М.М

У відповідь на Ваш лист № 12/17/19 від 30.07.2019 року повідомляю, як Голова правління ЖБК «Швейник» даю згоду на виконання робіт з встановлення металевої огорожі (паркан європейського зразка) на прибудинковій території будинку 3-А по вулиці Курчатова, з подальшим взяттям її на баланс ЖБК «Швейник».

Голова правління ЖБК «Швейник»



Іванченко Ю. А.



